

医療機器製品・部品メーカーによる技術シーズ展示会 2017

# 出 展 者 募 集 要 項

2017.12.12 - 12.13

SMIA

信州メディカル産業振興会  
Shinshu Medical Industry Association

 信州大学 | 医学部附属病院  
SHINSHU UNIVERSITY

## 1. 基本事項

今回で6回目を数える「医療機器・部品メーカーによる技術シーズ展示会」は、信州メディカル産業振興会の会員企業様がお持ちの、医療機器等に应用可能な技術や製品・部品そのものを、医療従事者向けに展示紹介することにより、その先進的かつ高度な技術を知って頂くと共に、当該技術を活用した新規医療機器開発の共同研究へ繋げることを目的としております。

### (1) 期間

平成29年12月12日(火) 11:00~19:00 (開会式 11:00~11:15)  
12月13日(水) 11:00~18:00

### (2) 会場

信州大学医学部附属病院 4階 大会議室

### (3) 出展料

信州メディカル産業振興会会員・・・無料  
非会員・・・・・・・・・・・・・・・・20,000円

### (4) プログラム

#### ① 企業展示ブース

20社程度の出展を予定しております。(先着順)

#### ② 企業によるミニプレゼンテーション

2日間にわたり各社10分程度で自社製品・技術のプレゼンをしていただきます。

#### ③ 「医療機器開発に関連する競争的資金獲得セミナー(仮)」

12月12日(火)に日本医療研究開発機構(AMED)の方から講演いただく予定です(調整中)

### (5) 来場者

信州大学医学部、信州大学医学部附属病院関係者、および関係機関

## 2. 出展の流れ

本展示会にご出展いただける場合は、別紙「出展申込書」に必要事項をご記入の上、9月8日までに事務局へ送付ください。申込以降の流れは以下の通りです。

9月8日(金) 出展申込 締切

9月29日(金) パンフレット原稿提出 締切 (記入フォーマット 付録5参照)

11月30日(木) ミニプレゼンテーション用パワーポイント 提出 締切

12月12日(火) 展示品 設置

12月13日(水) 展示品 撤収

### 3. 出展小間

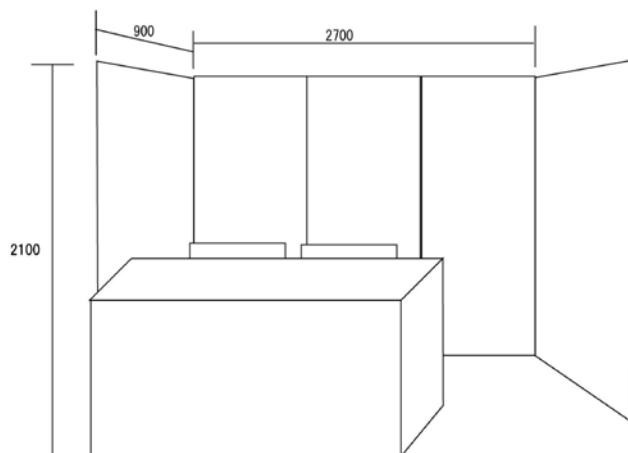

各出展者 1ブース

(1) 寸法

間口 2700 mm×高さ 2100 mm 袖壁 900 mm

(2) 付属品

長机×1 いす×2 パネル展示用フック×2

(3) 電源

100Vのみ 各0.5kwまで

(4) その他

・パネルには画鋏禁止、両面テープまたは吊り下げ固定のこと

(※吊り下げ用フックは、必要に応じてこちらでご用意いたします。事前連絡要。)

### 4. 注意事項

○搬入について

・準備時間は、12月12日(火)9:00~11:00とします。

・車両(2t車まで)は病院南側ロータリーに着けてください。搬入終了後は、速やかに移動してください。

(付録1参照)

・エレベーターは職員用または寝台用を使用してください。(付録2参照)

○展示について

・バックパネルに穴あけ、ピン刺し等破損のないよう注意してください。

(フックで吊り下げるか、両面テープでの貼り付けをお願いします。)

・動力電源はありません。500wを超える電源が必要な場合は、事務局にご相談ください

・パンフレット原稿に必要事項を記入し、9月29日(金)までに事務局へ提出してください。原稿はA4サイズ、1ページ以内とします。(原稿のフォーマットは、お申し込み受付後にメールにてご送付いたします。)

○ミニプレゼンテーションについて

- ・会場内にミニプレゼンテーションコーナーを設置します。
- ・利用時間はおおむね10分を目安とします。
- ・パソコン、スクリーン、マイクはこちらでご用意いたします。  
11月30日（木）までにパワーポイントの発表用データを事務局へお送りください。

○その他

- ・一般の病院利用者に迷惑がかからぬようご配慮ください。
- ・病院内では撮影を行わないでください。
- ・展示物の撮影を行いたい場合は必ず出展者の了承を得てください。
- ・展示期間中は、最低1名の説明者がブースに常駐するようにしてください。

**5. 出展申込先・お問合せ先**

信州メディカル産業振興会 事務局  
(信州大学 学術研究・産学官連携推進機構)  
電話 0263-37-3421 FAX 0263-37-3425  
E-mail : smia@shinshu-u.ac.jp



昨年度の技術シーズ展示会の様子

付録 1 搬入口位置図



病院南口ロータリー（赤丸）：連絡通路の東側です。

※搬入に当たっては他の車両に十分注意してください。

※長時間の駐車はできません。速やかな搬入をお願いいたします。

付録 2 病院内搬入経路



※職員用または寝台用エレベータ（赤丸）にて搬入してください。

※中央部の一般用エレベータは利用不可とします。

付録 3 会場内見取図 (案)

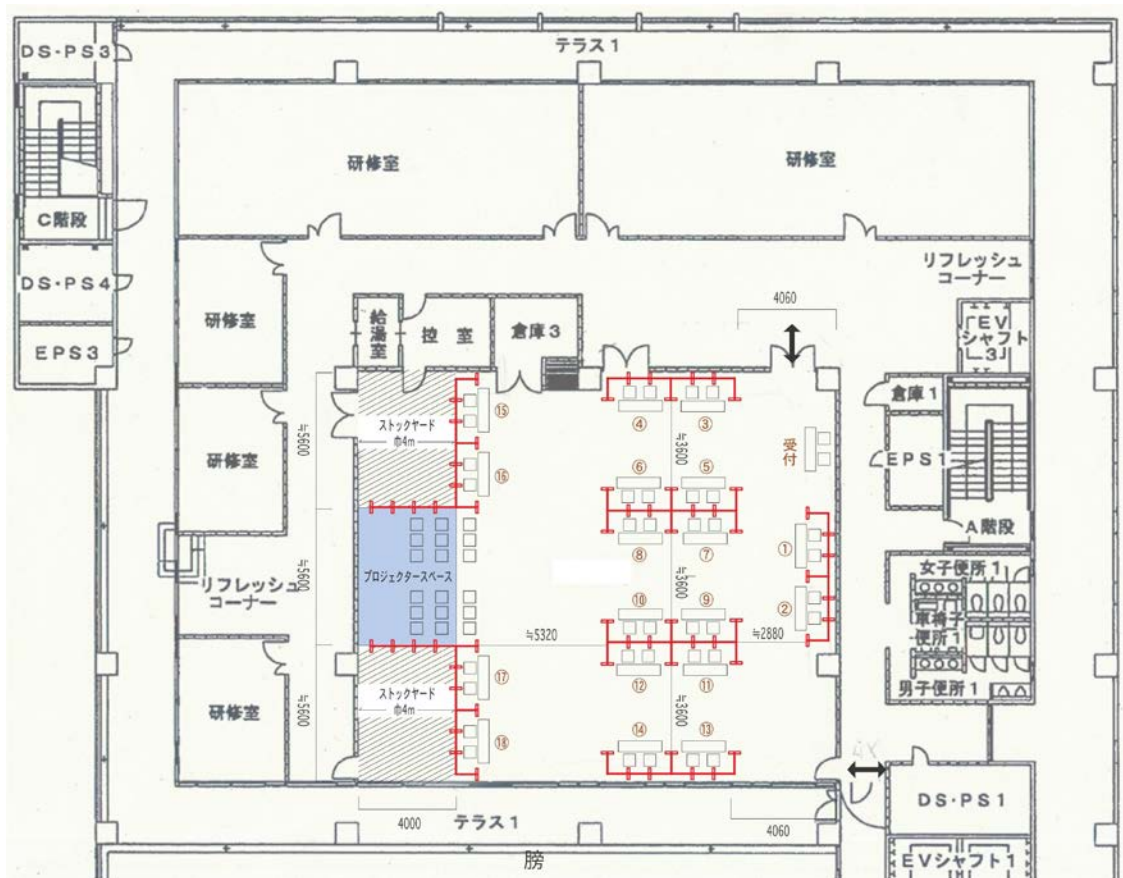

- ※ブースの割り当ては事務局にて調整いたします。
- ※申込状況により、レイアウト変更を行うことがあります。

付録 4 展示会タイムスケジュール（案）

	12月11日(月)	12月12日(火)	12月13日(水)	12月14日(木)
8:00				
9:00		出展者設営		撤収(業者)
10:00			出展者準備	
11:00		開会式	展示会2日目 ミニプレゼン(各社10分) 開催予定	
12:00		展示会1日目 ミニプレゼン(各社10分) 厚労省・AMED講演会 開催予定		
13:00				
	搬入(業者)			
14:00	設営(業者)			
15:00				
16:00				
17:00				
			閉会の挨拶	
18:00			出展者撤収	
19:00				

※申込状況により、一部変更することがあります。ご了承ください。



## 付録5 パンフレット原稿記入フォーマット

医療機器製品・部品メーカーによる技術シーズ展示会 2017  
出品者 各位

信州メディカル産業振興会事務局

### 医療機器製品・部品メーカーによる技術シーズ展示会 2017 「パンフレット」原稿作成のお願い

この度は「医療機器製品・部品メーカーによる技術シーズ展示会 2017」にご出展いただきありがとうございます。さて、本展示会では出品者様と信州大学の医療従事者等が、医療機器等の共同開発に向けた連携・マッチングを促進することを目的としています。そこで、出品者様の製品・技術を紹介するパンフレット（小冊子、A4サイズ）を作成しまして、本展示会来場者へ無料で配布いたします。なお、配布時期は11月下旬頃を予定しております。

つきましては、別紙1「パンフレット原稿記入用紙」の記入者のご連絡先、項目A～Fへご記入の上、信州メディカル産業振興会事務局へご提出ください。作成時には文字数・画像サイズ等の目安として、別紙2「パンフレットイメージ」をご参照いただけますと幸いです。提出物、締切日、送付先等につきましては、下記の通りです。

尚、本パンフレットの作成費につきましては、出品者様のご負担はありません。

#### 記

##### 【提出物】

1. 別紙1 パンフレット原稿記入用紙
2. 写真データ3点（jpegデータ）

※製品または技術に関する高解像度の写真を3点、それぞれjpegデータのまま添付をお願いいたします。

（写真データはword,excelなどに貼り付けずにお送りください）

その際、データファイル名を「画像1」、「画像2」、「画像3」としてご送付ください。

※画像1はパンフレットの上部に使用し、画像2、3はパンフレットの下部に記載いたします。

##### 【締切日】

**平成29年9月29日（金）** ※締切に間に合わない場合は、ご連絡ください。

##### 【お問合せ先及び送付先等】

信州メディカル産業振興会事務局

Tel: 0263-37-3421 E-mail: smia@shinshu-u.ac.jp

※写真データ（拡張子:jpeg）及びパンフレット原稿記入用紙ともに電子データでお送りください。

以上

【別紙 1 提出期限 平成 29 年 9 月 29 日（金）】

●記入者のご連絡先等

貴社名	
ご担当者名	
ご連絡先	

A：出品物名又は商品名

--

B：キャッチコピー

※1 製品・技術の特徴を示すキャッチコピーを 20～30 文字目安でご記入ください。別紙 2 パンフレットイメージの文字数で 29 文字です。

C：製品・技術の特徴

※2 写真 1 または貴社製品・技術に関する特徴点を 250 字程度でご記入ください（最低 200 文字）。パンフレットイメージの文章例で 226 文字です。

D：展示物キーワード

※展示物に関するキーワードをご記入ください。当該製品・技術が使用されている医療機器名や、使用が期待できる診療科や、部品等が使用されている医療機器等のキーワードを列挙してください。本キーワードは医療従事者が貴社製品・技術に興味を持つきっかけになります。

E：画像 2、3 キャプション

※画像 2、3 に関する説明をご記入ください。

画像 2：

画像 3：

F：会社概要

設立年月（西暦）	
会社住所	
代表（社長氏名）	
電話	
ファックス	
URL	
E-mail	
主な事業内容	※貴社の主な事業内容 3 つを箇条書きでご記入ください。 ・ ・ ・

別紙 2 パンフレットイメージ(1) ※画像 1 の写真が横長の場合

サイズ：A4

※配色・レイアウト等、一部変更することがあります。ご了承ください。



画像 1

**A** 出品物名 商品名 伸びる包帯 A-01

**B** もう、包帯の巻き直しは必要ありません。  
心地よさをあなたに

**C** 長年の生地製造の経験から、今までの包帯にはない柔らかく・フィットする包帯の開発に成功しました。日常の動作から激しい運動まで、様々なシーンに対応します。さらに抗菌・抗ウイルス機能を付加し、医療現場・  
.....  
.....包帯以外にも様々な生地ノウハウを持っていますので.....実現させます。最適な商品を提案・製作いたします。

**D** キーワード  
救急・処置・手術・ガーゼ・保護・サポート・テーピング・伸縮性・リハビリ・快適性・抗菌

株式会社  
No. Z

会社概要	
設立	年 月 日
住所	
代表	
TEL	
FAX	
URL	
E-Mail	
主な事業内容	
●	
●	
●	

F

画像 2



1 リハビリにも大活躍  
2 テーピング用品

E

画像 3

00

別紙 2 パンフレットイメージ(1) ※画像 1 の写真が縦長の場合

サイズ：A4

※配色・レイアウト等、一部変更することがあります。ご了承ください。

画像 1

〒 No. Z

会社概要

設立	
住所	
代表	
TEL	
FAX	
URL	
E-Mail	

F

A 出品物名 商品名 伸べる包帯 A-01

B もう包帯の巻き直しは必要ありません。心地よさをあなたに

C 長年の生地製造の経験から、今までの包帯にはない柔らかく・フィットする包帯の開発に成功しました。日常の動作から激しい運動まで、様々なシーンに対応します。さらに抗菌・抗ウイルス機能を付加し、医療現場.....包帯以外にも様々な生地ノウハウを持っていますので.....実現させます。最適な商品を提案・製作いたします。

D キーワード 救急・処置・手術・ガーゼ・保護・サポート・テーピング 伸縮性・リハビリ・快適性・抗菌

画像 2

画像 3

E 1 リハビリにも大活躍 2 テーピング用品